

**12VOLT**

# RANGER 538

cod. IGOD0059

**Peg-Pérego**

made in italy

USO E MANUTENZIONE **IT**

USE AND CARE **EN**

UTILISATION ET ENTRETIEN **FR**

GEBRAUCH UND WARTUNG **DE**

EMPLEO Y MANUTENCION **ES**

USO E MANUTENÇÃO **PT**

UPORABA IN VZDRŽEVANJE **SL**

BRUGSANVISNING **DA**

KÄYTTÖOHJE **FI**

BRUKSANVISNING **NO**

BRUKSANVISNING **SV**

KULLANIM VE BAKIM **TR**

ЭКСПЛУАТАЦИЯ И УХОД **RU**

ΧΡΗΣΗ ΚΑΙ ΣΥΝΤΗΡΗΣΗ **EL**

الاستخدام و الصيانة

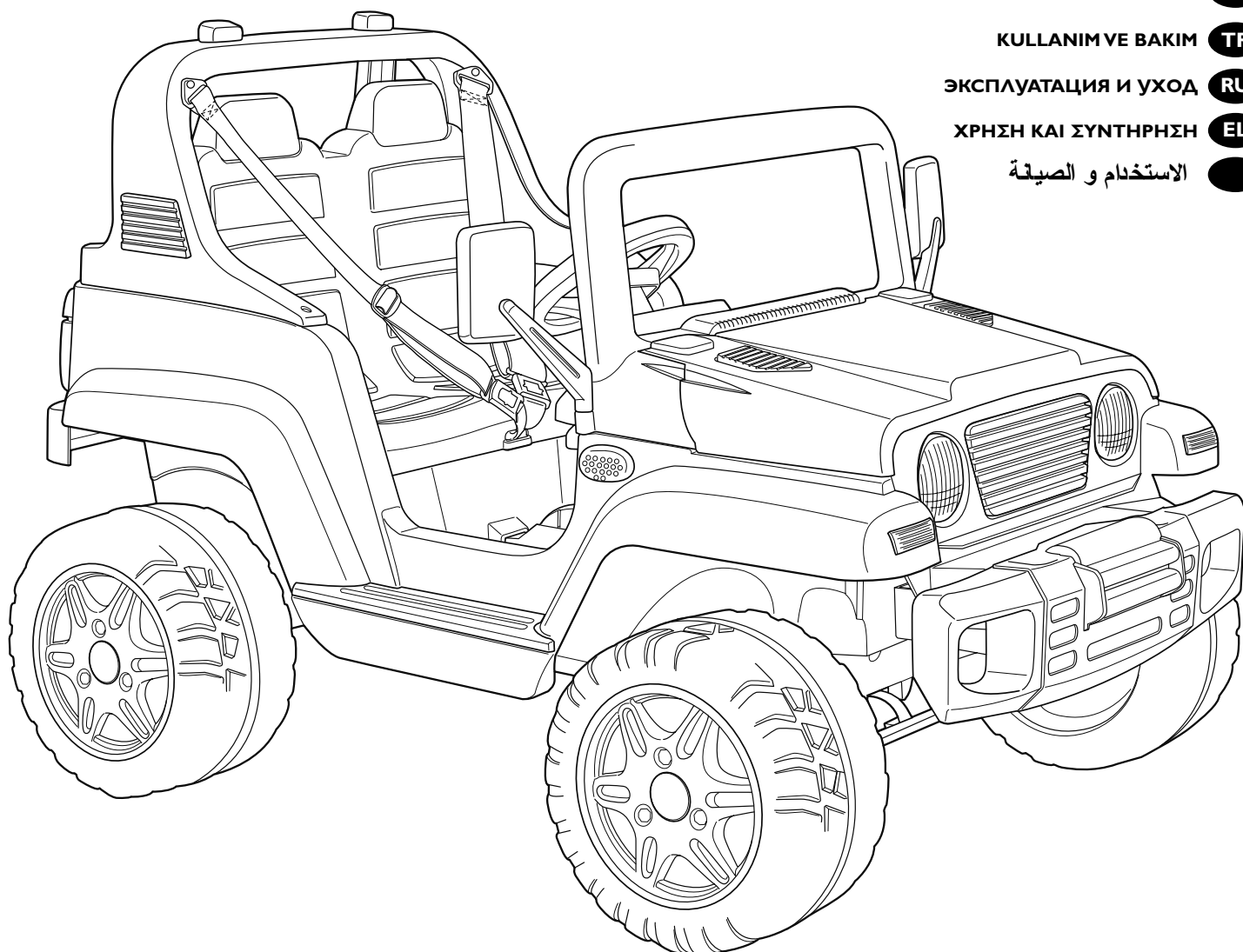

F1001001G145



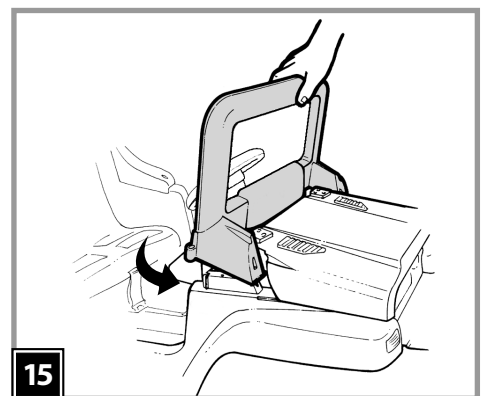
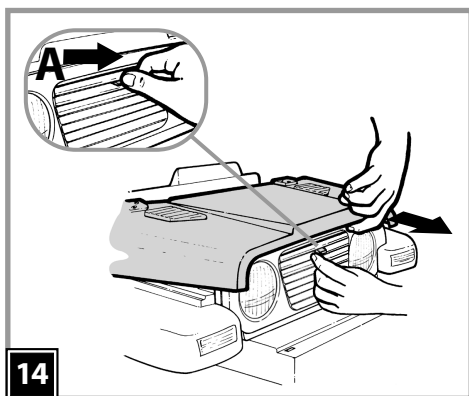
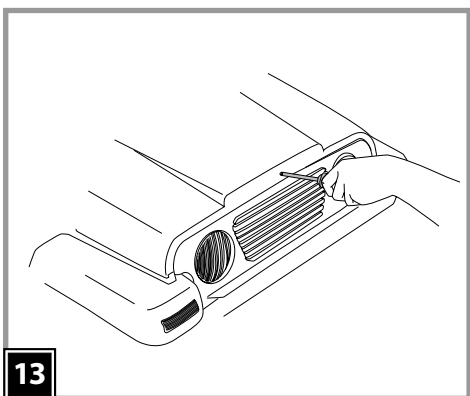
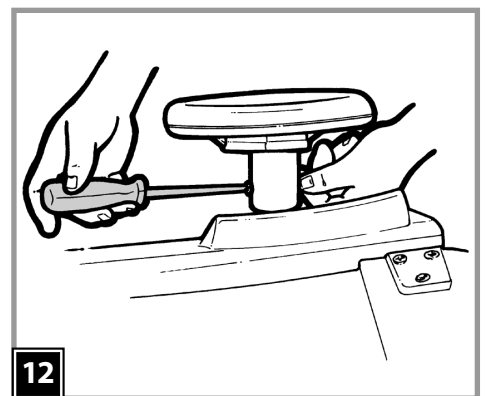
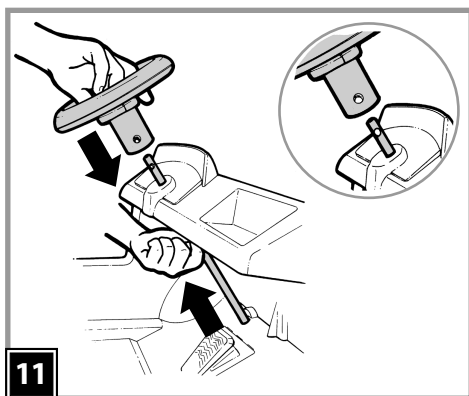
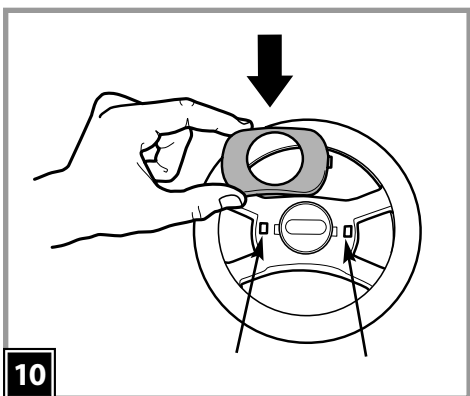
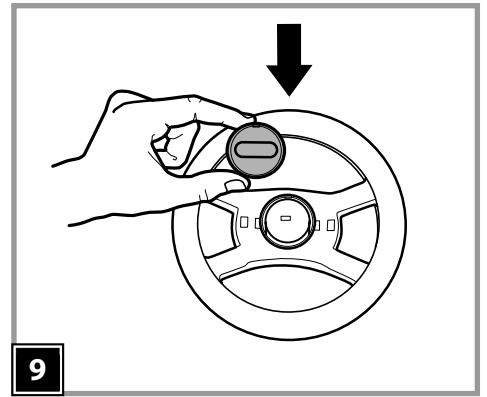
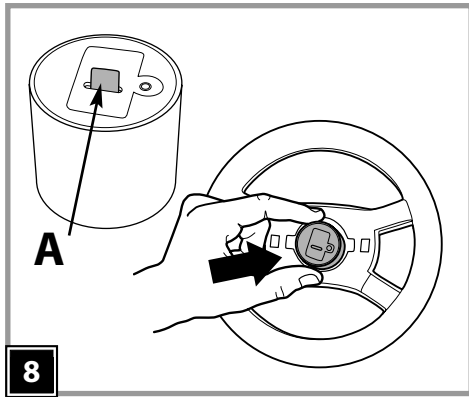
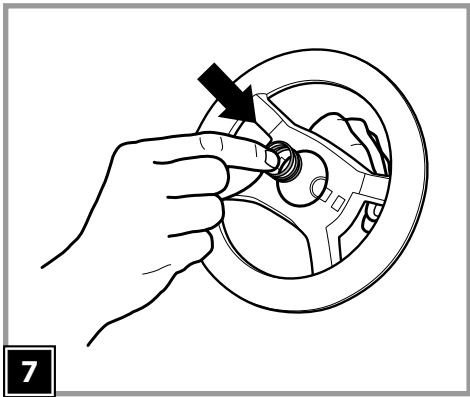
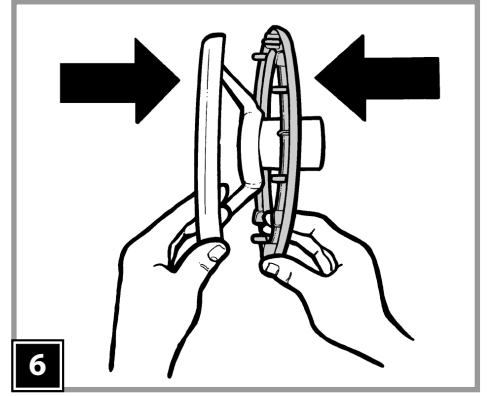
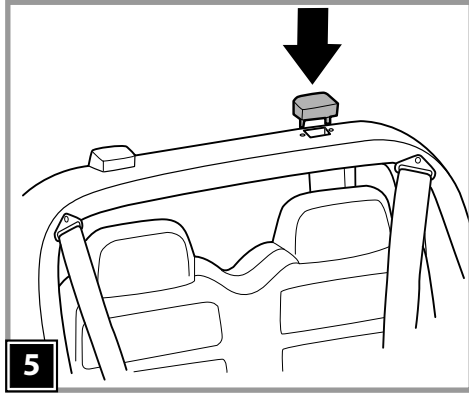
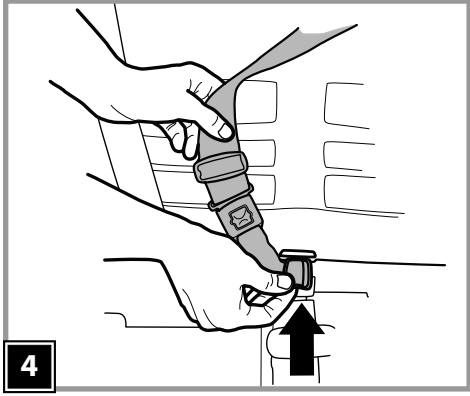
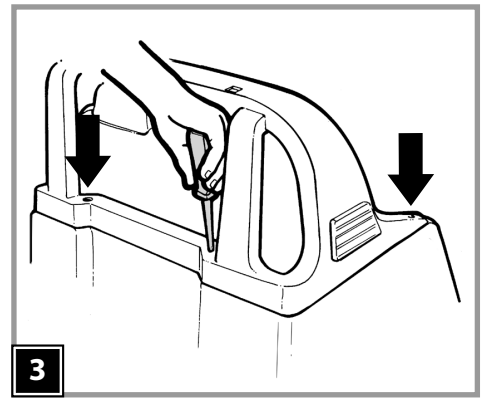
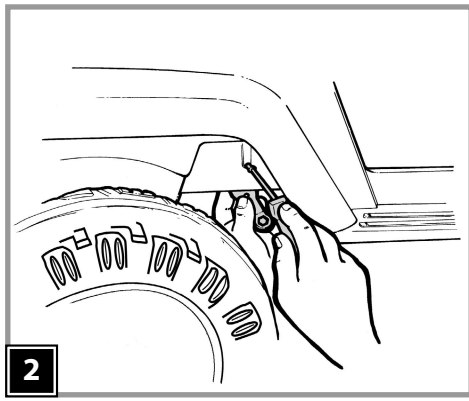
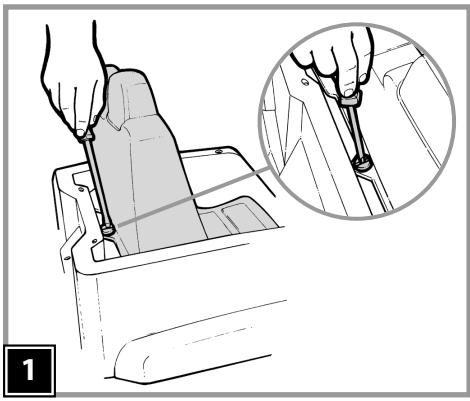

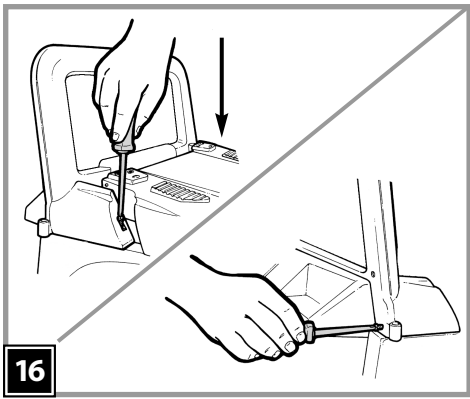

16

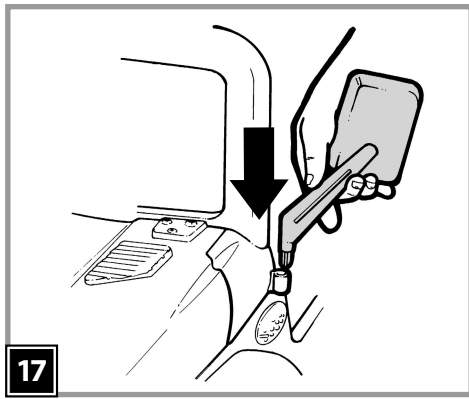

17

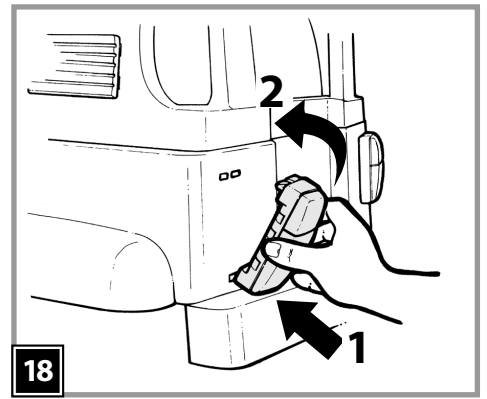

18

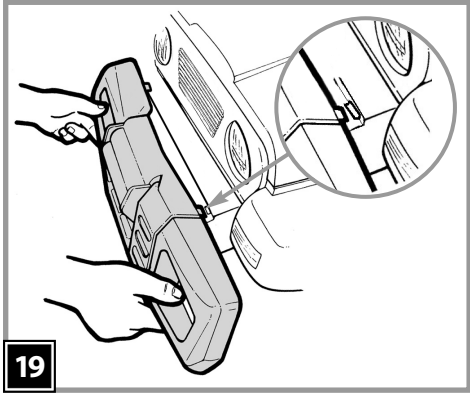

19

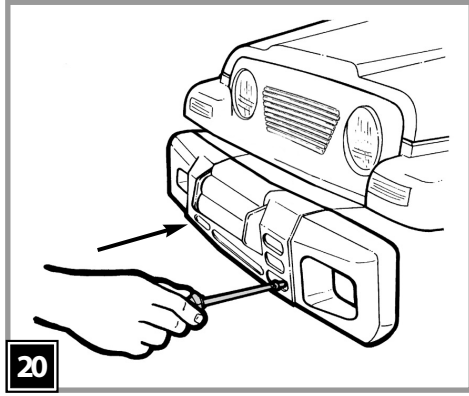

20

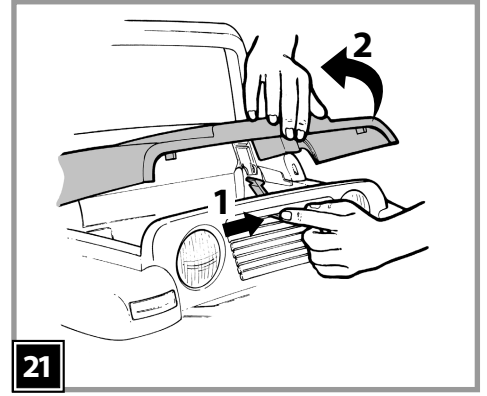

21

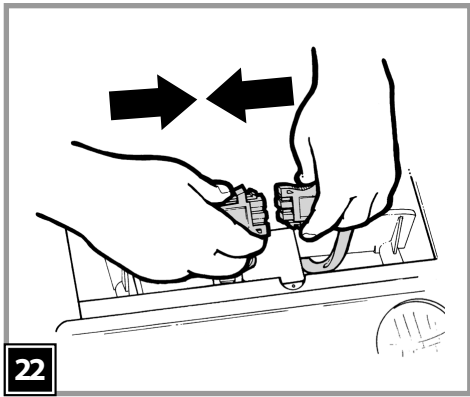

22

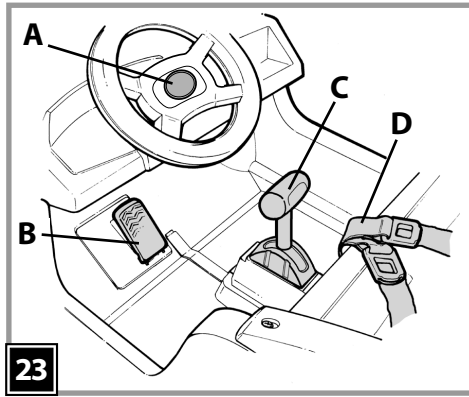

23

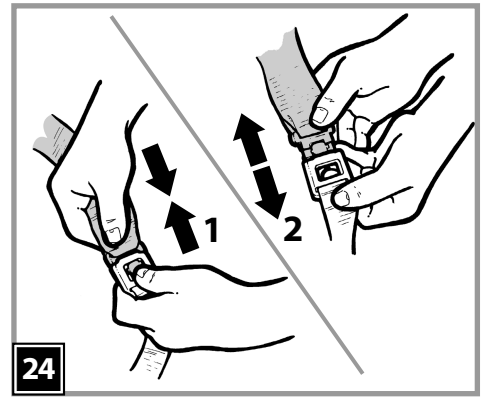

24

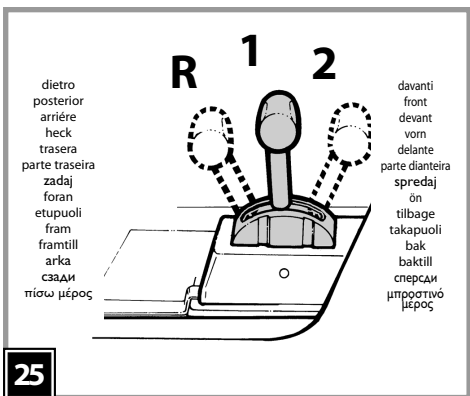

25

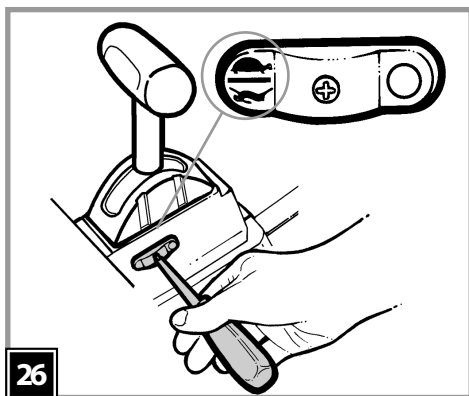

26

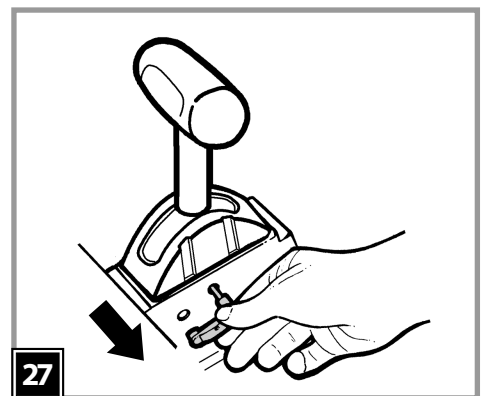

27

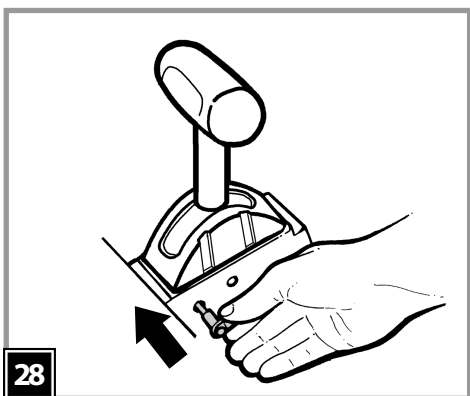

28

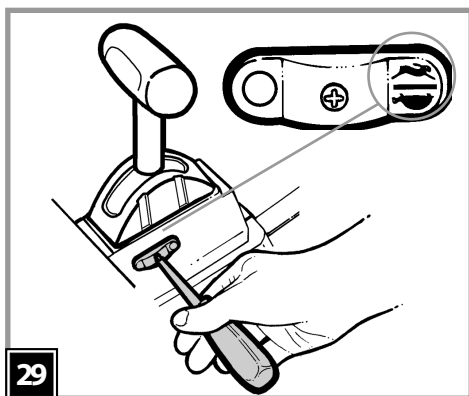

29

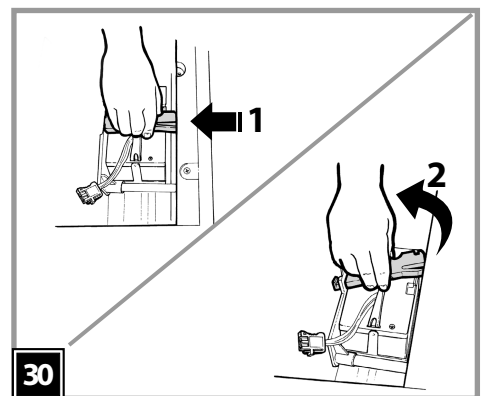

30

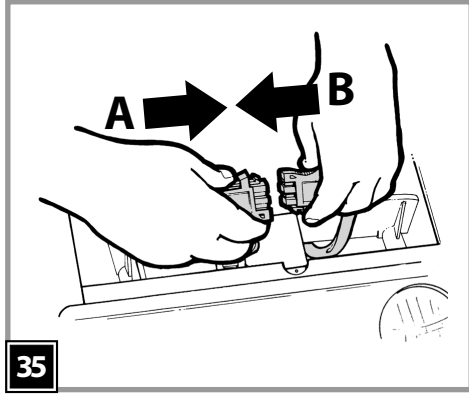
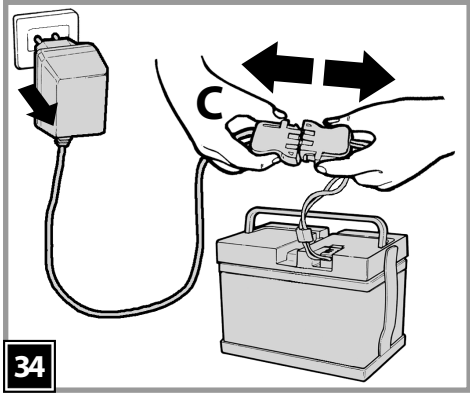
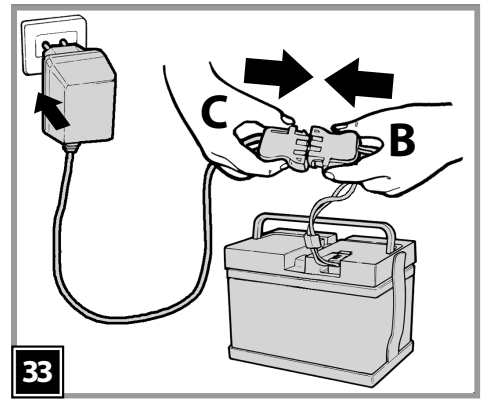
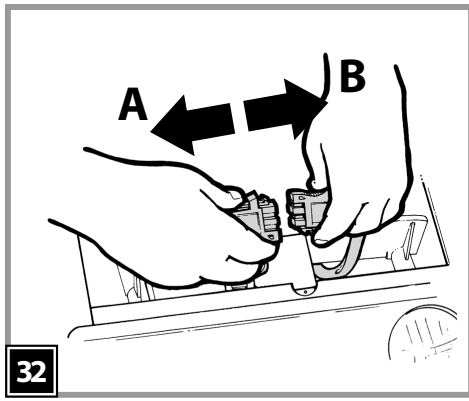
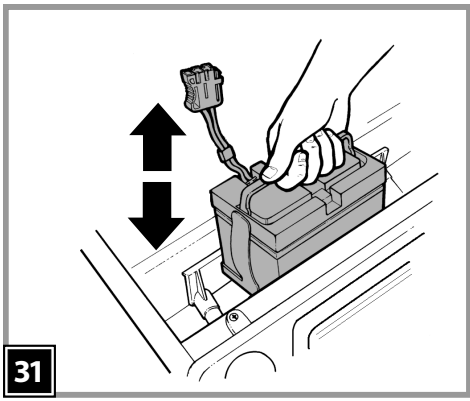

SERIAL NUMBER

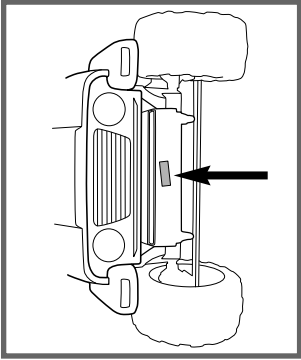

- 1 SPST3923R
- 2 dx SPST3941DGR
- 2 sx SPST3941SGR
- 3 SPST3951GR
- 4 ASGI0217NGR
- 5 MMM00151
- 6 MEVA0066
- 7 SPST9193Y
- 8 SPST9192N
- 9 SPST8772A
- 10 SAGI3926KGR
- 11 dx SAGI3928DGPGR
- 11 sx SAGI3928SGPGR
- 12 SPST3924NP
- 13 SPST8275KGL
- 14 IAKB0014
- 15 SPST8019GR
- 16 SAGI8146RGP
- 17 SAGI3918NPGR
- 18 SPST8196VA
- 19 SPST3921A
- 20 SPST8027GR
- 21 SOTF0069Z
- 22 SOTF0070C
- 23 SAGI0046
- 24 SAGI3977JNGR
- 25 SARP8776NGR
- 26 SPST8177GR
- 27 SPST8189R
- 28 SPST3942R
- 29 dx SPST3931DGR
- 29 sx SPPST3931SGR
- 30 ASGI0188R
- 31 SPST3943R
- 32 SPST3932GR
- 33 dx SPST3938DGP
- 33 sx SPST3938SGP
- 34 SPST3927NP
- 35 MUCI1012GRN
- 36 MUCI1009GR
- 37 dx SAGI3933DGR
- 37 sx SAGI3933SGR
- 38 SAGI9993J
- 39 SAGI0021XXTG
- 40 MMVE0690
- 41 IKCB...
- 42 SOFF0220L30
- 43 dx SPST8051DGR
- 43 sx SPST8051SGR
- 44 SAGI9961XXTG
- 45 SPST3946GR
- 46 SARP8777NGR
- 47 SPST3922A

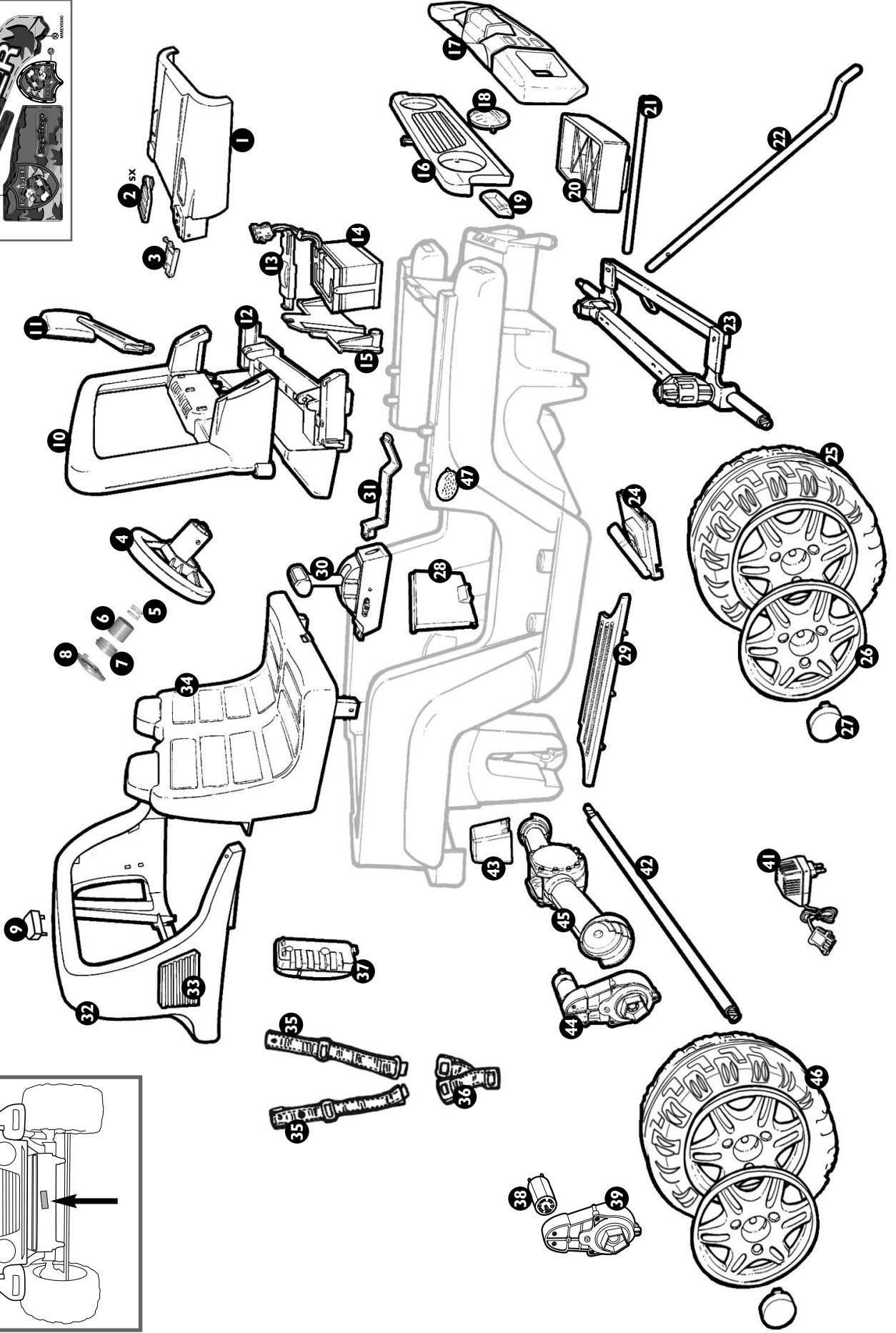

# PORTUGUÊS

**PEG PEREGO® agradece pela escolha deste produto. Há mais de 50 anos PEG PEREGO leva crianças a passear. Logo que nascem com seus carrinhos e depois com as cadeirinhas de passeio, e ainda depois com os brinquedos a pedais e bateria.**

**Descubra a linha completa dos produtos, as novidades e outras informações acerca de Peg Peregó através de nosso site**

[www.pegperegó.com](http://www.pegperegó.com)

## INFORMAÇÕES IMPORTANTES

Leia atentamente este manual de instruções para familiarizar-se com o uso do modelo e ensinar ao seu filho como dirigir de forma correta, segura e divertida. Conserve então o manual para consultas futuras.

Antes de utilizar o veículo pela primeira vez, carregue a bateria por 18 horas. Não observar tal procedimento pode causar danos irreversíveis à bateria.

### • Anos 3+

- Veículo para 2 lugares
- 1 Bateria recarregável de 12V 8Ah em chumbo sigilada
- 2 rodas motrizes
- 2 motores de 170 W
- Velocidade em 1ª marcha 3,2 Km/h
- Velocidade em 2ª marcha 6,5 Km/h
- Velocidade em marcha à ré de 3,2 km/h

Peg Peregó reserva-se o direito de efetuar a qualquer momento, alterações nos modelos e informações contidas nesta publicação, por razões técnicas ou comerciais.

## NORMAS DE SEGURANÇA

Nossos brinquedos respeitam as Normas de Segurança Europeias para brinquedos (requisitos de segurança previstos pelo Conselho da EEC) e pelo "U.S. Consumer Toy Safety Specification". São aprovados pelo I.I.S.G (Istituto Italiano de Segurança para Brinquedos). Não estão de acordo com as leis de circulação viária e portanto não podem circular em vias públicas.



### Peg Peregó S.p.A. é certificada ISO 9001.

A certificação oferece aos clientes e aos consumidores a garantia de transparência e confiança no que se refere ao modo com que a empresa trabalha.

### ATENÇÃO! A SUPERVISÃO DE UM ADULTO É SEMPRE NECESSÁRIA.

- Não é indicado para crianças com idade inferior a 36 meses, devido a presença de peças pequenas que poderiam ser ingeridas ou inaladas.
- Não use o veículo em vias públicas, onde exista tráfego e automóveis estacionados, em rampas muito inclinadas, perto de degraus e escadas, cursos de águas e piscinas.
- As crianças devem estar sempre calçadas durante o uso do veículo.
- Quando o veículo estiver em funcionamento, preste atenção para que as crianças não coloquem as mãos, pés ou partes do corpo, roupas ou outros objetos, perto das peças em movimento.
- Não molhe jamais os componentes do veículo como motores, instalações, botões, etc.
- Não use gasolina ou outras substâncias inflamáveis perto do veículo.
- O veículo deve ser usado absolutamente por uma única criança, já que não se enquadra na categoria de veículos com dois lugares.

### DIRETRIZ RAE (somente UE)

- Este produto constitui ao fim de sua vida útil como resíduo classificado RAE e portanto não deve ser eliminado como simples resíduo urbano, mas deve ser sujeito à coleta seletiva;
- Entregue este resíduo nas apropriadas e relativas ilhas ecológicas;
- A presença de substâncias perigosas contidas nos componentes elétricos deste produto constitui fonte de potencial perigo para a saúde humana e para o meio ambiente, caso tais produtos não forem corretamente eliminados;
- O desenho presente de um latão de lixo barrado significa que o produto deve ser sujeito a coleta seletiva.



### DESCARTE DE BATERIAS

- Contribua para proteger o meio ambiente.
- A bateria usada, não pode ser jogada fora com os resíduos domésticos.
- Podem ser depositadas num centro de coleta de baterias usadas ou de eliminação de resíduos especiais, informe-se junto ao setor competente.



### ADVERTÊNCIAS PILHAS DESCARTE DE BATERIAS LR44

- A introdução das pilhas deve ser efetuada e supervisionada somente por adultos. Não deixe que crianças brinquem com as baterias.
- As pilhas devem ser substituídas por um adulto.
  - Utilize somente o tipo de pilha especificada pelo fabricante.
  - Respeite a polaridade +/-.
  - Não deixe que os terminais de alimentação sofram curto-circuito, existe risco de fogo ou explosão.
  - Retire sempre as pilhas quando o brinquedo não for usado por muito tempo.
  - Não jogue as pilhas no fogo.
  - Não tente jamais recarregar as pilhas se não forem de tipo recarregável.
  - Não misture baterias velhas com novas.
  - Remova as pilhas descarregadas.
  - Jogue as pilhas descarregadas nas caixas de coleta apropriadas para a reciclagem de baterias usadas.



## ADVERTÊNCIAS: BATERIA

A recarga das baterias deve ser efetuada e supervisionada somente por adultos. Não deixe que crianças brinquem com as baterias.

### CARREGAMENTO DA BATERIA

- Carregue a bateria seguindo as instruções anexas ao carregador e em todo modo não ultrapasse 24 horas de recarga.
- Recarregue a bateria assim que o veículo perca velocidade, para evitar danos.
- Caso seu veículo fique parado por muito tempo, lembre-se de carregar a bateria e conservá-la desligada da instalação; repita a operação de recarga ao menos a cada três meses.
- A bateria não deve ser carregada de cabeça para baixo.
- Não esqueça as baterias a carregar! Controle periodicamente.
- Use somente o carregador de baterias fornecido e baterias originais PEG PEREGO.
- A bateria é sigilada e não precisa de manutenção.

### ATENÇÃO

- AS BATERIAS CONTÊM SUBSTÂNCIAS TÓXICAS CORROSIVAS. NÃO ADULTERAR-LAS.
- As baterias contêm eletrólitos de base ácida.
- Não provoque contato direto entre os terminais da bateria, evite golpes fortes: risco de explosão e/ou incêndio.
- Durante a recarga, a bateria produz gás. Carregue a bateria num local bem ventilado, longe de fontes de calor e materiais inflamáveis.
- A bateria gasta deve ser removida do veículo.
- É desaconselhável apoiar a bateria sobre roupas, poderiam danificar-se.
- Utilize somente baterias ou acumuladores do tipo recomendado ou similar.

### CASO OCORRA VAZAMENTO

Proteja seus olhos, evite contato direto com o eletrólito: Proteja suas mãos. Coloque a bateria numa bolsa de plástico e siga as instruções sobre eliminação de baterias.

### CASO A PELE OU ROUPAS ENTREM EM CONTATO COM O ELETRÓLITO

Lave a parte afetada abundantemente com água corrente. Consulte um médico imediatamente.

### CASO O ELETRÓLITO SEJA INGERIDO

Enxágue a boca e cuspa. Consulte um médico imediatamente.

## MANUTENÇÃO E CUIDADOS COM O VEÍCULO

- Não é aconselhável deixar o brinquedo em ambientes com temperaturas abaixo de zero. Se vier a ser utilizado sem levá-lo a uma temperatura superior a zero, é possível haver danos irreversíveis ao motor e à bateria.
- Controle regularmente o estado do veículo, principalmente a instalação elétrica, as ligações das tomadas, as proteções e o carregador de baterias. Em caso de defeitos comprovados, o veículo elétrico e o carregador de baterias não devem ser usados. Em caso de reparos, use somente peças sobressalentes originais PEG PEREGO.
- PEG PEREGO não assume qualquer responsabilidade em caso de adulteração do sistema elétrico.
- Não deixe as baterias ou o veículo perto de fontes de calor como aquecedores, lareiras, etc.
- Proteja o veículo da água, chuva, neve, etc.; usá-la sobre a areia ou lama pode ocasionar danos nos botões, motores e redutores.
- Lubrifique regularmente (com óleo leve) partes móveis, como rolamentos, esterço, etc.
- As superfícies do veículo podem ser limpas com um pano úmido e, se preciso, com produtos de uso doméstico não abrasivos.
- As operações de limpeza devem ser efetuadas somente por adultos.
- Não desmonte os mecanismos do veículo ou os motores, sem a autorização da PEG PEREGO.

## DECLARAÇÃO DE CONFORMIDADE

### DENOMINAÇÃO DO PRODUTO

RANGER 538

### CÓDIGO DE IDENTIFICAÇÃO DO PRODUTO

IGOD0059

### NORMAS DE REFERÊNCIA (origem)

Diretriz geral de Segurança para Brinquedos 88/378/CE  
Standard EN71 / 1 -2 -3  
Standard EN62115

Diretriz Compatibilidade Electromagnética 2004/108/CE  
Standard EN55022 – EN55014

Diretriz Europa RAE 2003/108/CE  
Diretriz Europa RoHS 2002/95/CE  
Diretriz Ftalati 2005/84/CE

Não está de acordo com as leis de circulação viária e portanto não pode circular em vias públicas.

### DECLARAÇÃO DE CONFORMIDADE

Peg Peregó S.p.A. declara sob a própria responsabilidade que o artigo em objeto foi submetido a ensaios e testes internos e aprovado de acordo com as normas técnicas vigentes junto a laboratórios externos e independentes.

### DATA E LOCAL DE EMISSÃO

Itália - 10. 02. 2010

Peg Peregó S.p.A.  
via A. De Gasperi, 50  
20043 - Arcore (MI) – ITALIA

## REGRAS PARA CONDUZIR COM SEGURANÇA

- Para a segurança da criança: antes de ligar o veículo, leia e siga atentamente as seguintes instruções.
- Ensine a criança a usar corretamente o veículo para dirigi-lo de forma segura e divertida.
  - Antes de dar a partida, certifique-se que o percurso esteja desimpedido de pessoas ou coisas.
  - Dirija com as mãos no volante e olhe sempre o percurso.
  - Freie em tempo para evitar colisões.

### 2ª VELOCIDADE (se existente)

Aconselha-se primeiramente o uso da 1ª marcha. Antes de colocar a 2ª marcha, certifique-se que a criança tenha aprendido como usar corretamente o volante, a 1ª marcha, os freios, e tenha adquirido familiaridade com o veículo.

### ATENÇÃO!

- Controle que todos os tampos de fixação das rodas estejam bem firmes.
- Se o veículo funcionar em condições de sobrecarga, como sobre areia, lama ou terrenos muito irregulares, o interruptor de sobrecarga interromperá imediatamente a potência. A potência será retomada depois de alguns segundos.

**DIVERTIMENTO SEM INTERRUÇÃO:** conserve sempre um conjunto de baterias carregadas para a troca, prontas para serem usadas.

## PROBLEMAS?

### O VEÍCULO NÃO FUNCIONA?

- Verifique se não existem cabos desligados em baixo da placa do acelerador.
- Controle o funcionamento do botão do acelerador e eventualmente substitua-o.
- Verifique se a bateria está ligada à rede elétrica.

### O VEÍCULO NÃO TEM POTÊNCIA?

- Carregue as baterias. Se após a recarga o problema permanecer, peça o controle das baterias e do carregador de baterias junto a um centro de assistência.

## SERVIÇO DE ASSISTÊNCIA

PEG PEREGO oferece um serviço de assistência pós-venda, diretamente ou através de uma rede de centros de assistência autorizados, para eventuais consertos ou substituição e venda de sobressalentes originais. Para contatar os centros de assistência, consulte o folheto "Centros de Assistência" que encontrará na embalagem.

Para qualquer comunicação, é necessário possuir o número de série correspondente ao artigo. Para identificar o número de série consulte a página dedicada às peças de reposição.

Peg Perego está à disposição dos seus Consumidores para satisfazer ao máximo suas exigências. Por isso, conhecer a opinião de nossos Clientes, é para nós muito importante e precioso. Ficaremos muito agradecidos se depois de ter utilizado um nosso produto, quiser preencher o QUESTIONÁRIO DE SATISFAÇÃO DO CONSUMADOR, o qual encontrará em Internet no seguinte endereço: [www.pegperego.com](http://www.pegperego.com), indicando assim eventuais observações ou sugestões.

## INSTRUÇÕES DE MONTAGEM

### ATENÇÃO

AS OPERAÇÕES DE MONTAGEM DEVEM SER FEITAS SOMENTE POR ADULTOS. PRESTE ATENÇÃO AO RETIRAR O VEÍCULO DA EMBALAGEM. TODOS OS PARAFUSOS E PEQUENAS PEÇAS ENCONTRAM-SE EM UM SAQUINHO DENTRO DA EMBALAGEM. PODE SER QUE A BATERIA TENHA JÁ SIDO COLOCADA NO VEÍCULO.

### MONTAGEM

- 1 • Posicionar a cadeira dupla. Fixar a cadeira dupla rodando o fecho vermelho de 180° com o auxílio de uma chave de fenda.
- 2 • Com o auxílio de uma chave de fenda e da chave (fornecida) fixar a cadeira dupla na parte anterior (embaixo dos pára-lamas posteriores).
- 3 • Posicionar o roll-bar. Fixar-lo atarraxando os quatro parafusos.
- 4 • Introduza o terminal no cinto de segurança no vão situado na parte baixa central do assento, como indicado na figura.
- 5 • Aplique os dois faróis no roll-bar.
- 6 • Unir as duas partes do volante.
- 7 • Introduza a mola dentro do cano central do volante.
- 8 • Extraia a lingüeta de proteção, situada no módulo sonoro (det. A) e o introduza no cano, mantendo o lado da lingüeta virado para cima.
- 9 • Apoie a tampa da buzina redonda no módulo sonoro, prestando atenção à direção do volante, como ilustrado na figura.
- 10 • Introduza a moldura da buzina, fazendo pressão até ouvir um clique e prestando atenção para que a forma arredondada fique do lado correto, como ilustrado na figura.
- 11 • Inserir o volante sobre a haste do volante.
- 12 • Alinhar o furo da haste do volante com o do volante. Atarraxar o parafuso e a porca: a porca se fixa no furo hexagonal, o parafuso naquele circular.
- 13 • Desatarraxe o parafuso de segurança, que bloqueia a capota.
- 14 • Para montar o pára-brisa: deslocar a alavanca no sentido indicado pela seta (A) para desbloquear o capôt. Levá-lo para frente.
- 15 • Inserir o pára-brisa.
- 16 • Fixá-lo atarraxando os quatro parafusos.
- 17 • Enfiar com pressão os espelinhos retrovisores. Os espelinhos retrovisores são orientáveis em diversas posições.
- 18 • Aplicar a impulso os faróis posteriores.
- 19 • Posicione o pára-choque dianteiro, a prender a parte de cima na carroçaria.
- 20 • Fixar o pára-choques com os dois parafusos em dotação.
- 21 • Abrir o capôt.
- 22 • Ligue a ficha da bateria àquela das instalações.  
**ATENÇÃO:** Depois de terminar estas operações, feche a capota. O veículo está pronto para ser usado.

### CARACTERÍSTICAS E USO DO VEÍCULO

- 23 • A: botão da buzina; Pressionando aos lados a buzina.  
B: pedal acelerador/freio eléctrico; Levantando o pé, o freio entrará em função automaticamente.  
C: alavanca de mudanças  
D: fixação para cinturas de segurança.
- 24 • Para desenganchar as cinturas de segurança: 1 empurrar para o centro e contemporaneamente pressionar o botão; 2 desenganchar.
- 25 • ALAVANCA DE MUDANÇAS: 1: primeira velocidade de marcha. 2: segunda velocidade de marcha. R: marcha atrás.
- 26 • SEGUNDA VELOCIDADE: Quando a chapinha vermelha é posicionada como na figura, o veículo marchará só em primeira e para trás. Na chapinha se pode ver o desenho da tartaruga em posição correcta. No caso em que se deseje usar a segunda velocidade, agir como em seguida: desatarraxar o parafuso da chapinha vermelha.
- 27 • extrair a chapinha vermelha.
- 28 • girar-la de 180° até posicionar o desenho da lebre na posição correcta; Inserir a chapinha no próprio furo.
- 29 • Reatarraxar. Levando para trás a alavanca de marcha, o veículo marchará em segunda velocidade.

### SUBSTITUIÇÃO DA BATERIA

**ATENÇÃO:** OS DESENHOS DAS BATERIAS SÃO SOMENTE INDICATIVOS. SUA BATERIA PODE SER

DIFERENTE DO MODELO REPRESENTADO. ISSO NÃO COMPROMETE AS SEQUÊNCIAS DE SUBSTITUIÇÃO E DE CARREGAMENTO ILUSTRADAS.

30 • Abrir o capôt. Retire o segura-bateria.

31 • Substituir a bateria. Reposicionar o suporte da bateria e fechar novamente tudo.

### CARGA DA BATERIA

**ATENÇÃO:** A CARGA DA BATERIA E QUALQUER INTERVENÇÃO NA INSTALAÇÃO ELÉTRICA DEVEM SER FEITAS SOMENTE POR ADULTOS. A PILHA TAMBÉM PODE SER CARREGADA SEM SER RETIRADA DO BRINQUEDO.

TENSÃO DO CARREGADOR: 127V - 60Hz.

**OBSERVAÇÃO:** NÃO LIGAR O CARREGADOR DA BATERIA EM TENSÃO DE 220V.

- 32 • Desconectar a tomada A do sistema eléctrico da tomada B da bateria pressionando lateralmente.
- 33 • Inserir a tomada do carregador de baterias em uma tomada de rede doméstica seguindo as suas instruções anexadas. Conectar a tomada B com a tomada C do carregador de baterias.
- 34 • Uma vez terminado de carregar destacar o carregador da tomada doméstica, e logo depois desconectar a tomada C da tomada B.
- 35 • Introduza a ficha B na ficha A até o fundo, até sentir o encaixe. Depois de terminar estas operações, lembre-se sempre de fechar a capota com o parafuso.

# RANGER 538

cod. IGOD0059

## PEG PEREGO S.p.A.

via DE GASPERI 50 20043 ARCORE (MI) ITALIA

tel. 039-60881 fax 039-615869-616454

assistenza: tel. 039-6088213 fax 039-3309992

numero verde (solo da telefono fisso):



## PEG PEREGO U.S.A Inc.

3625 INDEPENDENCE Dr. FORT WAYNE IN 46808

phone 260-4828191 fax 260-4842940

call us toll free 1-800-728-2108

llame USA gratis 1-800-225-1558

llame Mexico gratis 1-800-710-1369

## PEG PEREGO CANADA Inc.

585 GRANITE COURT PICKERING ONT. CANADA L1W3K1

phone 905-8393371 fax 905-8399542

call us toll free 1-800-661-5050

## BURIGOTTO S.A. INDUSTRIA E COMERCIO

RUA MARTINO DRAGONE, 280 - JD. SANTA BARBARA -

13480-308 LIMEIRA (SP) - BRASIL -

TEL (19) 3404 2000 - FAX (19) 3451 6994

WWW.BURIGOTTO.COM.BR e-mail: info@burigotto.com.br



[www.pegperego.com](http://www.pegperego.com)